



# SONOS PLAYBAR

Guide du produit

CE DOCUMENT CONTIENT DES INFORMATIONS SUSCEPTIBLES D'ÊTRE MODIFIÉES SANS PRÉAVIS.

Aucun extrait de cette publication ne peut être reproduit ou distribué sous quelque forme et par quelque moyen que ce soit, électronique ou mécanique, y compris, sans s'y limiter, la photocopie, l'enregistrement, les systèmes de recherche d'information et les réseaux informatiques, sans l'autorisation écrite préalable de SONOS, Inc.

SONOS et tous les autres noms de produits et slogans de Sonos sont des marques commerciales ou des marques déposées de Sonos, Inc. SONOS est enregistrée à l'USPTO (Office américain des brevets et marques).

Il se peut que les produits Sonos soient protégés par un ou plusieurs brevets. Des informations concernant les brevets pour nos produits sont disponibles ici : [sonos.com/legal/patents](http://sonos.com/legal/patents)

iPhone®, iPod®, iPad® et iTunes® sont des marques commerciales d'Apple, Inc., déposées aux États-Unis et dans d'autres pays.

Windows® est une marque déposée de Microsoft Corporation aux États-Unis et dans d'autres pays.

Android® est une marque commerciale de Google, Inc.

JAWS est une marque déposée de Freedom Scientific, Inc. aux États-Unis et dans d'autres pays.

Le logiciel Growl est un copyright de The Growl Project, 2004-2012.

Technologie de décompression audio MPEG Layer-3 sous licence de Fraunhofer IIS et Thomson.

SONOS utilise le logiciel MSNTP développé par N.M. Maclaren à l'Université de Cambridge.

© Copyright, N.M. Maclaren, 1996, 1997, 2000 ; © Copyright, University of Cambridge, 1996, 1997, 2000.

Tous les autres produits et services mentionnés dans ce document sont des marques de commerce ou des marques de service de leurs propriétaires respectifs.

© 2004-2013 par SONOS, Inc. Tous droits réservés.

# SONOS PLAYBAR™

Remplissez toutes vos pièces d'un son hi-fi remarquable et diffusez la musique du monde entier sans fil à l'aide de ce lecteur simple d'utilisation.

- LE SON HI-FI SONOS POUR VOTRE TELEVISION. La conception à neuf haut-parleurs de SONOS PLAYBAR vous permet de remplir toutes vos pièces d'un son particulièrement réaliste pour les jeux et les films.
- INSTALLATION SIMPLE. PLAYBAR se connecte à votre télévision à l'aide d'un unique câble optique et diffuse tout élément connecté à votre télévision, notamment les décodeurs de chaînes câblées et les consoles de jeu.
- CONCEPTION FLEXIBLE. PLAYBAR peut être posé à plat sur votre table de télévision ou votre console. Si votre télévision est fixée à un mur, PLAYBAR peut être placé horizontalement au-dessus ou en dessous de la télévision.
- UN SON UNIVERSEL. PLAYBAR est compatible avec une diffusion du son en Dolby® Digital et en stéréo pour que vous n'en ratiez aucune subtilité.

Quelques minutes suffisent pour faire fonctionner votre PLAYBAR. Allez à la page 2 pour débiter. Une fois la configuration effectuée, vous pouvez ajouter des composants Sonos supplémentaires, à tout moment.

**Remarque** :un composant Sonos doit être connecté à votre routeur haut débit. Si la PLAYBAR n'est pas placée à un endroit proche de votre routeur, vous pouvez connecter à la place un SONOS BRIDGE™ ou tout lecteur Sonos (à acheter séparément) au routeur.

## Ce qu'il y a dans la boîte

- SONOS PLAYBAR
- Cordon d'alimentation
- Câble audio optique TOSLINK 5 pi /1,5 m
- Câble Ethernet
- Guide de démarrage rapide
- Livret d'informations produit important

## Conditions requises

### Configuration de la télévision

La PLAYBAR est compatible avec toute télévision munie d'une sortie audio numérique optique.

### Configuration requise pour le réseau domestique

Votre réseau domestique doit être configuré comme suit :

**Remarque** :votre réseau doit disposer d'une connexion Internet haut débit, car le système Sonos est conçu pour vous proposer des mises à jour logicielles en ligne. Votre système Sonos devant être enregistré pour recevoir ces mises à jour, pensez à le faire au moment de l'installation. Nous ne communiquerons pas votre adresse électronique à d'autres sociétés.

- Si votre modem n'est pas équipé à la fois d'un modem et d'un routeur et si vous souhaitez bénéficier des mises à jour en ligne automatiques de Sonos ou bien diffuser de la musique depuis un service de musique sur Internet, **vous devez installer un routeur dans votre réseau domestique**. Si vous ne disposez pas d'un routeur, vous devez en acquérir un et l'installer avant de poursuivre.
- Si vous envisagez d'utiliser une application Sonos sur un smartphone Android™, un iPhone®, un iPod Touch®, un iPad® ou toute autre tablette, vous devrez peut-être installer un routeur sans fil sur votre réseau domestique. Pour plus d'informations, visitez notre site Web à l'adresse <http://faq.sonos.com/apps>.
- Un modem câble/DSL haut débit ou connexion haut débit en fibre optique jusqu'au domicile pour une lecture confortable des services de musique Internet. (Si votre fournisseur de services Internet propose uniquement un accès Internet par satellite, il est possible que vous rencontriez des problèmes de lecture liés à des taux de téléchargement fluctuants).
- Au moyen d'un câble Ethernet, raccordez au moins un composant Sonos au routeur de votre réseau domestique, puis ajoutez d'autres composants Sonos sans fil.
- Si vous disposez d'une collection musicale personnelle sur un ordinateur ou un lecteur, connectez ce périphérique à votre réseau domestique à l'aide d'un câble Ethernet pour obtenir de meilleurs résultats.

**Remarque** :pour connaître la dernière configuration système requise et les versions des systèmes d'exploitation prises en charge, visitez notre site Web à l'adresse <http://faq.sonos.com/specs>.

## Avant de commencer

Avant l'installation du SONOS PLAYBAR, vérifiez que tous les composants externes, tels qu'un décodeur de chaînes câblées ou un lecteur de DVD, sont connectés directement à votre TV.

Si vous avez un équipement de home cinéma ou audio surround existant, déconnectez-le de votre télévision.

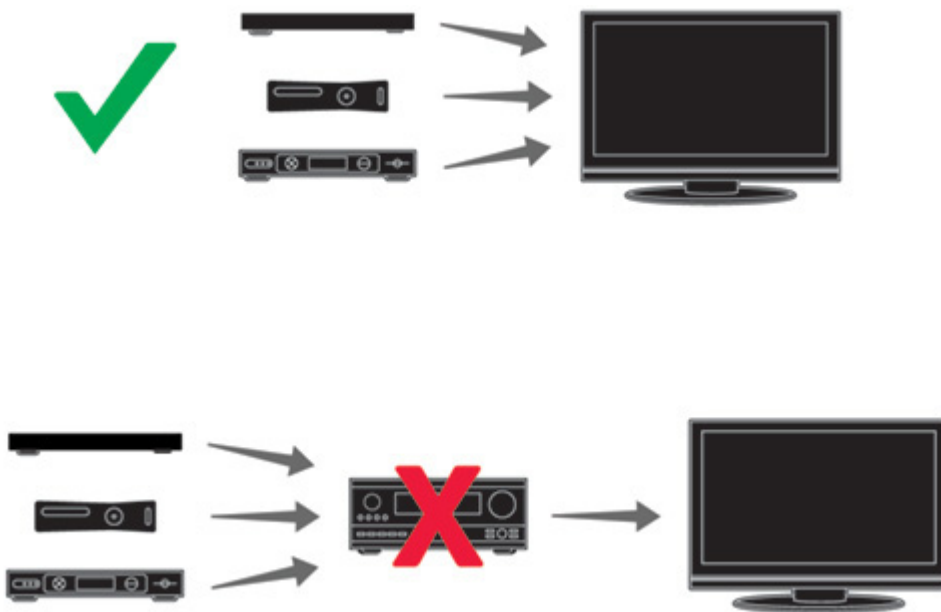

## Avant de la PLAYBAR

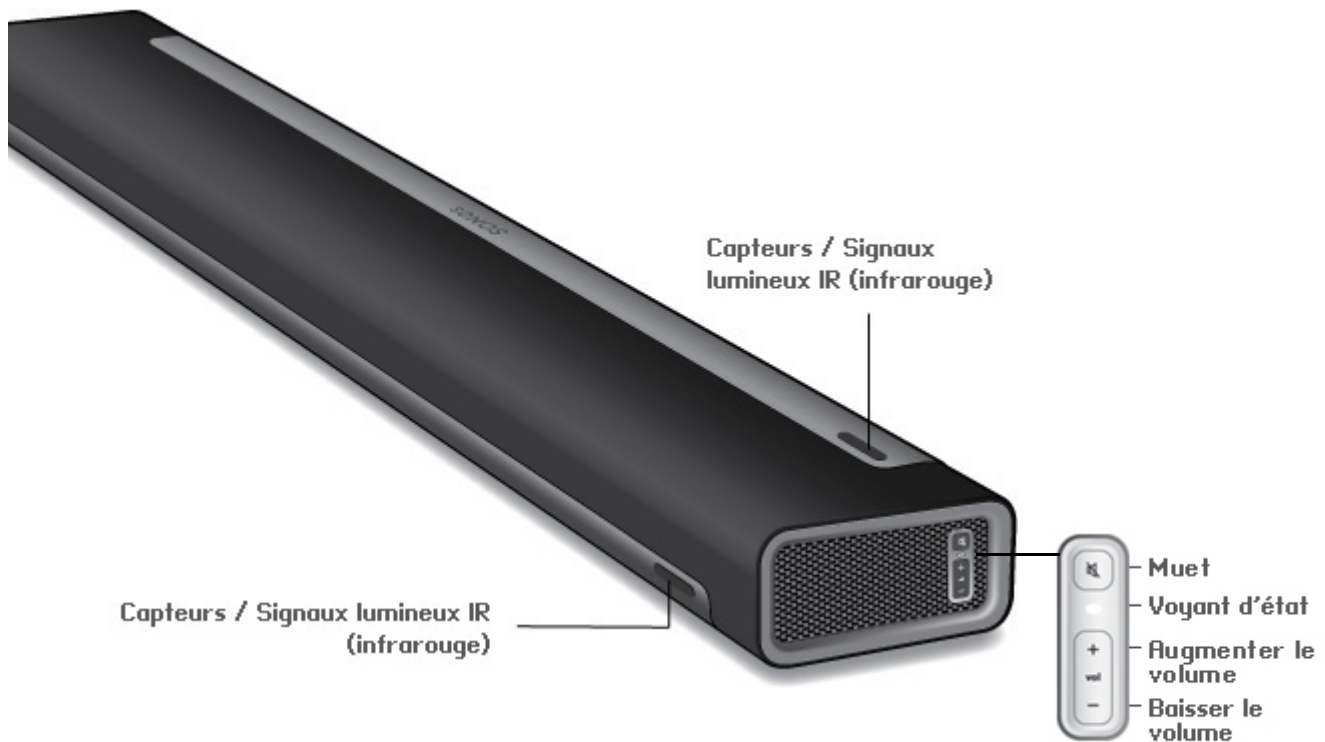

**Remarque :** la grille de protection ne peut pas être retirée. Toute altération de la grille de protection pourrait endommager votre PLAYBAR.

### Muet

Appuyez sur le bouton **Muet** pour désactiver ou réactiver le son du composant Sonos.

### Voyant d'état

Indique l'état de la PLAYBAR.

Lorsque la PLAYBAR fonctionne normalement, la DEL est blanche. Si vous le souhaitez, vous pouvez modifier ce paramètre afin de désactiver la lumière blanche. Pour plus d'informations, consultez « Voyant d'état blanc », page 16.

Pour vous procurer une liste complète des indications d'état, voir « Signification des voyants », page 29.

### Augmenter le volume (+)

Appuyez sur ces boutons pour augmenter ou réduire le volume.

### Baisser le volume (-)

### Capteurs / Signaux lumineux IR (infrarouge)

Le capteur IR reçoit les signaux émis par une télécommande.

Lorsque la PLAYBAR reçoit une commande d'augmentation, de baisse ou de désactivation du son, la lumière de signal IR s'allume momentanément. Si vous le souhaitez, vous pouvez modifier ce paramètre afin que cette lumière ne s'affiche jamais. Pour plus d'informations, consultez « Signal lumineux IR », page 15.

## Arrière de la PLAYBAR

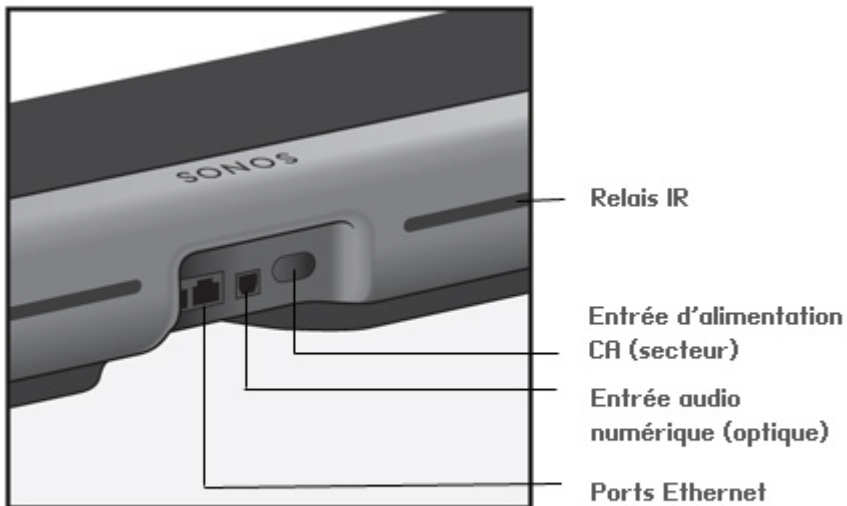

### Ports Ethernet (2)

Vous pouvez utiliser un câble Ethernet pour connecter la PLAYBAR à votre réseau domestique.

### Entrée audio numérique (optique)

Utilisez un câble audio optique (fourni) pour connecter l'entrée audio numérique du SONOS PLAYBAR à la sortie numérique optique de votre télévision. Veillez à ne pas plier ou tordre le câble.

### Entrée d'alimentation CA (secteur)

Utilisez le cordon d'alimentation fourni pour effectuer le raccordement à une prise d'alimentation secteur. Assurez-vous qu'il s'agit de l'adaptateur secteur approprié pour votre pays. *Enfoncez bien le cordon d'alimentation dans l'adaptateur de la PLAYBAR.*

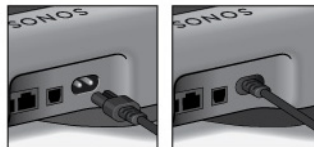

### Relais IR

Permet aux commandes envoyées depuis votre télécommande d'atteindre votre TV si la PLAYBAR est positionnée devant votre TV. Ce paramètre est activé par défaut, mais il peut être désactivé. Pour plus d'informations, consultez « Relais IR », page 15.

## Sélection d'un emplacement

La conception flexible de la PLAYBAR permet différentes orientations. Vous pouvez la fixer sur un mur au-dessus ou en-dessous de votre télévision ou la placer sur une table. Référez-vous aux directives ci-dessous pour plus d'informations.

### Sur une table

- Couchez la PLAYBAR à plat sur son pied.
- Ne le placez pas verticalement ou debout sur le côté.
- Pour préserver la qualité audio, assurez-vous que le panneau de connexion est placé **vers** la TV. Le logo SONOS doit se trouver au plus proche de votre TV.
- Il n'existe aucune restriction en matière de placement entre la TV et PLAYBAR tant que le système infrarouge de la télévision n'est pas bloqué. Le relais IR du PLAYBAR est conçu pour fonctionner sur une distance d'au moins 50 mm (2 pouces), mais il peut fonctionner sur une plus petite distance.
- Ne placez pas la PLAYBAR dans une armoire ou sur une étagère montée sur un mur. Les deux extrémités de la PLAYBAR doivent se trouver à au moins 30 cm (1 pi) d'un mur ou de tout objet obstruant.

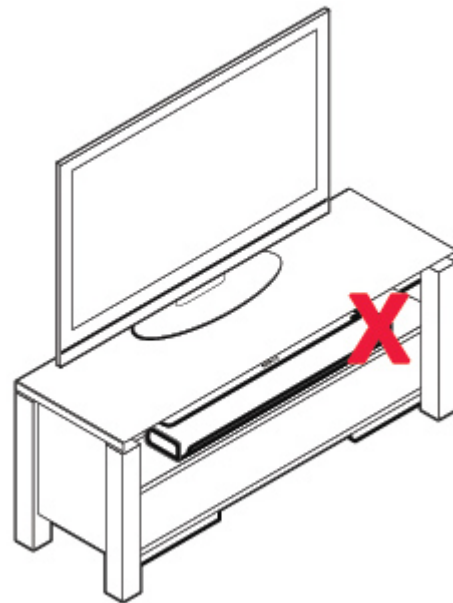
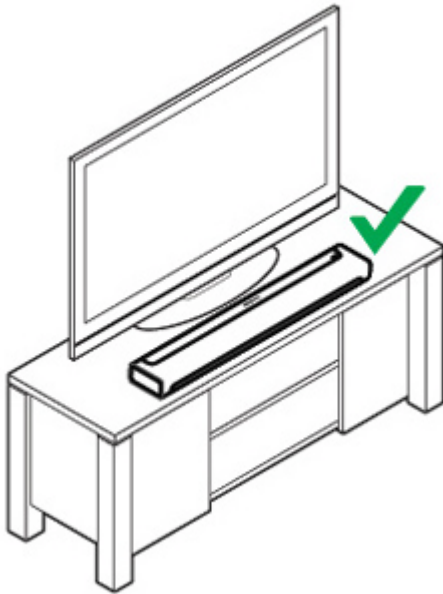

### Montage au mur

La PLAYBAR peut être montée au-dessus ou en-dessous de votre télévision à l'aide du kit de montage mural de la PLAYBAR (à acheter séparément). Veuillez vous référer à la page 22 pour des instructions détaillées du montage au mur.



## Configuration de la PLAYBAR

La PLAYBAR est compatible avec les versions du logiciel Sonos **4.0 et ultérieures**. Si vous ajoutez la PLAYBAR à un système Sonos existant, veillez à contrôler les mises à jour logicielles avant d'ajouter la PLAYBAR à votre système Sonos.

1. Déballez le contenu du paquet avec précaution.
2. Choisissez un emplacement pour la PLAYBAR. Référez-vous à « Sélection d'un emplacement », page 6 pour obtenir de l'aide sur cette étape.
3. Retirez le capuchon de protection de chacune des extrémités du câble audio optique.
4. Connectez le câble audio optique (fourni) de la **sortie** numérique audio (optique) de votre TV à l'**entrée** numérique (optique) de votre PLAYBAR en veillant à ne pas plier ou tordre le câble.

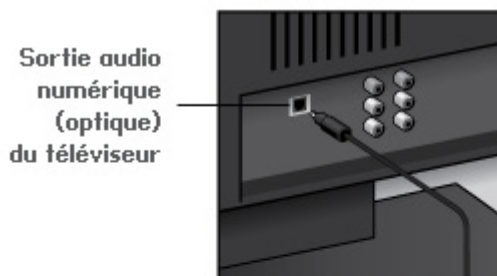

**IMPORTANT** : veillez à retirer les capuchons de protection pour chaque extrémité du câble audio optique fourni avant l'insertion.

5. Branchez l'adaptateur secteur à la PLAYBAR et mettez-la sous tension. *Enfoncez bien le cordon d'alimentation dans l'adaptateur de la PLAYBAR.*

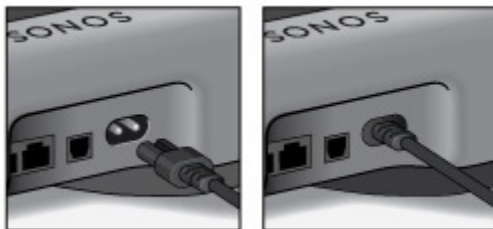

La lumière de l'indicateur d'état sur le côté droit du module commencera à clignoter en blanc.



6. Choisissez l'une des options suivantes :

- Si vous configurez un nouveau système Sonos, connectez un composant à votre routeur. Si la PLAYBAR n'est pas placée à un endroit proche de votre routeur, vous pouvez connecter à la place un SONOS BRIDGE ou tout lecteur Sonos (vendu séparément) à votre routeur.
- Si un composant Sonos est déjà connecté à votre routeur, ignorez cette étape et passez à l'étape 7.

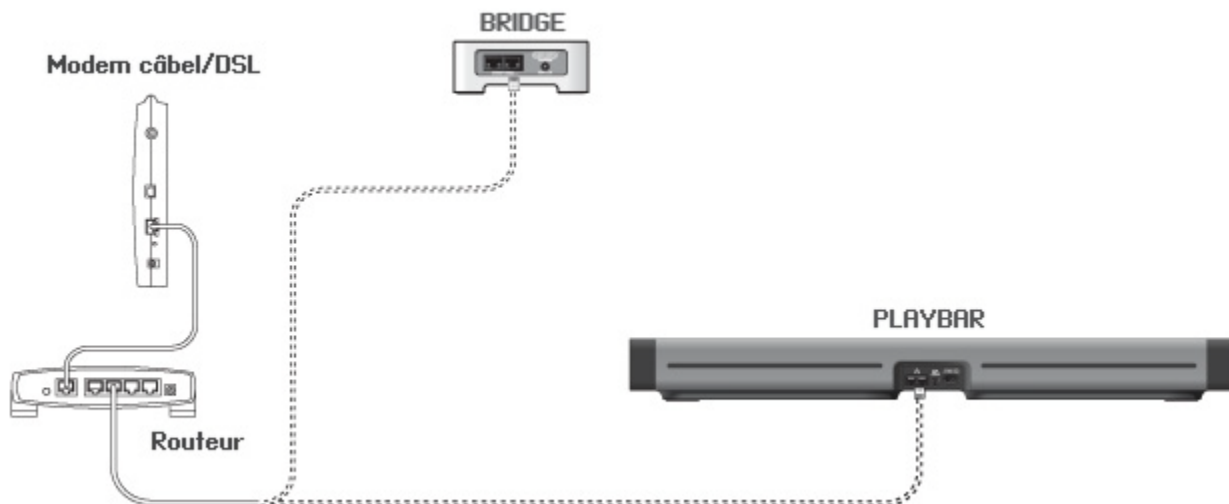

7. La PLAYBAR peut être associée à un SUB et deux PLAY:3 pour créer une expérience de son surround home cinéma (en option, à acheter séparément). Si vous avez acheté l'un de ces éléments, positionnez-le dans votre pièce (voir ci-dessous) et mettez-le sous tension.

- Vous serez invité à ajouter ces composants à votre système Sonos après avoir ajouté la PLAYBAR (voir l'étape 8).

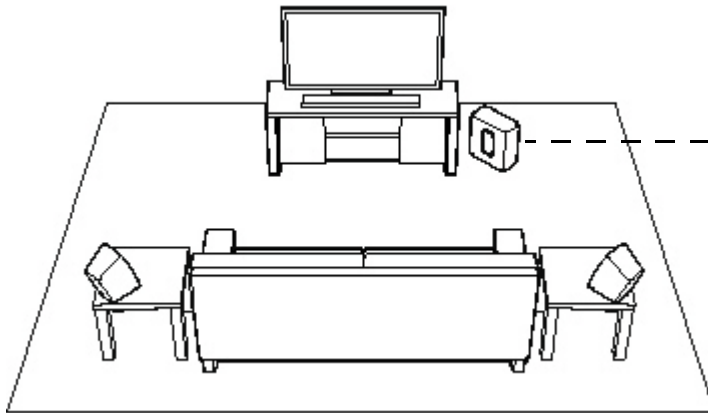

Si vous avez acheté un SONOS SUB, placez-le à l'endroit le plus approprié dans votre pièce, debout ou couché. Vous pouvez le mettre dans un coin, contre le mur ou bien derrière un meuble, dessous ou à côté, quelle que soit la surface au sol.

Si vous avez acheté des haut-parleurs surround SONOS PLAY:3, placez-les à la gauche et à la droite de votre position de visualisation, mettez-les au niveau ou en arrière de la position de visualisation. Ils peuvent être placés horizontalement ou verticalement, mais veillez à ce que les deux haut-parleurs aient la même orientation.

8. A l'aide d'un Sonos Controller portable (notamment SONOS CONTROL, iPad®, iPhone®, iPod touch®, smartphone ou tablette Android®, Kindle Fire™), suivez les instructions en ligne pour configurer votre système Sonos.

Si vous n'avez pas d'application Sonos controller installée, téléchargez-la depuis le magasin d'applications de votre périphérique.

**Remarque** :Sonos ne recommande pas l'utilisation du Sonos Controller pour Mac ou PC pour la configuration de votre PLAYBAR.

**Si vous configurez un nouveau système Sonos, ajoutez vos composants Sonos dans l'ordre suivant quand vous y êtes invité :**

- Ajoutez le composant Sonos qui est connecté à votre routeur.
- Ajoutez la PLAYBAR (s'il ne s'agit pas du composant connecté à votre routeur).
- Ajoutez tout composant Sonos supplémentaire que vous avez éventuellement acheté.

**En cas d'ajout à un système Sonos existant :**

- Vérifiez tout d'abord si des mises à jour logicielles sont à disposition. La PLAYBAR est compatible avec les versions de logiciel Sonos **4.0 et ultérieures**.
- Ajoutez la PLAYBAR à votre système Sonos en sélectionnant **Ajouter un composant Sonos** dans le menu **Paramètres** sur un contrôleur portable.
- Ajoutez tout composant Sonos supplémentaire que vous avez éventuellement acheté.

Il vous sera peut-être également demandé de mettre à jour les nouveaux composants Sonos après leur ajout à votre système Sonos.

**Si vous avez besoin d'assistance supplémentaire :**

- *Si vous avez besoin d'aide pour éteindre les haut-parleurs de la TV, voir page 28 pour plus d'informations.*
- *Si vous avez besoin d'aide pour configurer une télécommande afin qu'elle fonctionne avec votre PLAYBAR, voir page 10 pour plus d'informations.*
- *Un éventuel message s'affichant sur la TV lorsque vous ajustez le volume peut être désactivé. Si vous utilisez la télécommande du câble, voir page 25. Si vous utilisez une télécommande universelle, voir page 27 pour une aide supplémentaire.*
- *Si vous voulez diffuser la musique via la PLAYBAR, voir page 21 pour plus d'informations.*

## Paramètres de la PLAYBAR

Suivez les étapes suivantes si vous souhaitez modifier tout paramètre de votre PLAYBAR ou la manière dont elle fonctionne avec votre télévision.

- Configuration de la télécommande
- Égalisation
- Recalibrage de l'audio
- Paramètres dialogue TV
- Réduction du bruit
- Mode son nocturne
- Lecture automatique TV
- Signal lumineux IR
- Relais IR
- Voyant blanc
- Nom de la pièce
- Ajouter un SUB / Supprimer un SUB (le cas échéant)
- Ajouter / supprimer des haut-parleurs surround (le cas échéant)

## Configuration de la télécommande

Lors de la configuration de votre PLAYBAR, vous êtes guidé pendant le processus de configuration de la télécommande. Si vous n'avez pas encore configuré de télécommande à cette étape ou souhaitez en utiliser une autre pour votre PLAYBAR, suivez les instructions ci-dessous.

Si vous configurez une nouvelle télécommande car un message gênant s'affiche sur la télévision lorsque vous réglez le volume, référez-vous à « Elimination de messages gênants sur votre TV en cas d'utilisation de la télécommande d'un récepteur de câble, de satellite, ou d'un décodeur », page 25 ou « Elimination de messages gênants sur votre TV en cas d'utilisation d'une télécommande universelle », page 27.

## Utilisation d'un Sonos Controller portable

1. Sélectionnez **Paramètres de la pièce** dans le menu **Paramètres**.
2. Sélectionnez la pièce dans laquelle votre PLAYBAR se trouve.
3. Sélectionnez **Installation et contrôle TV -> Configuration de la télécommande**.  
Si une télécommande est déjà configurée pour être utilisée avec votre PLAYBAR, le système vous demandera si vous souhaitez la remplacer.
4. Choisissez la télécommande que vous souhaitez utiliser avec la PLAYBAR.
5. Pointez la télécommande vers la PLAYBAR et appuyez sur le bouton **Augmenter le volume** de la télécommande.
  - Si le système reconnaît la télécommande, cliquez sur **Terminé**. Vous pouvez utiliser maintenant la télécommande pour régler les paramètres de volume et de désactivation du son.
  - Si la télécommande n'est pas reconnue, vous serez invité à appuyer plusieurs fois sur les boutons pour terminer le processus de configuration.

## Utilisation du Sonos Controller pour Mac ou PC

1. Sélectionnez **Gérer -> Paramètres (PC)** ou **Sonos -> Préférences (Mac)**.
2. Sélectionnez la commande **Paramètres de la pièce** si elle n'est pas déjà mise en surbrillance à gauche.
3. Choisissez la pièce dans laquelle se trouve votre PLAYBAR dans la liste déroulante *Paramètres de la pièce pour*.
4. Sélectionnez l'onglet **Configuration TV**.
5. Cliquez sur **Configuration de la télécommande**.
6. Choisissez la télécommande que vous souhaitez utiliser avec la PLAYBAR, puis cliquez sur **Suivant**.
7. Pointez la télécommande vers la PLAYBAR et appuyez sur le bouton **Augmenter le volume** de la télécommande.
  - Si le système reconnaît la télécommande, cliquez sur **Terminé**. Vous pouvez utiliser maintenant la télécommande pour régler les paramètres de volume et de désactivation du son.
  - Si la télécommande n'est pas reconnue, vous serez invité à appuyer plusieurs fois sur les boutons pour terminer le processus de configuration.

Si un message s'affiche sur la télévision lorsque vous réglez le volume, référez-vous à « Elimination de messages gênants sur votre TV en cas d'utilisation de la télécommande d'un récepteur de câble, de satellite, ou d'un décodeur », page 25 ou « Elimination de messages gênants sur votre TV en cas d'utilisation d'une télécommande universelle », page 27.

## Égalisation (EQ)

Lors du processus de configuration de votre PLAYBAR, vous êtes guidé pendant les réglages audio. Si vous le souhaitez, vous pouvez modifier les paramètres audio (graves, aigus ou loudness) de la SONOS PLAYBAR. *Basses* accroît les basses fréquences, *Aigus* accroît les hautes fréquences, alors que *Loudness* accroît certaines fréquences, notamment les basses, pour améliorer le son à un faible volume.

Toute modification de l'égalisation que vous effectuez est réinitialisée lors du processus de recalibrage (voir page 12 pour plus d'informations).

## Utilisation d'un Sonos Controller portable

1. Dans le menu **Paramètres**, sélectionnez **Paramètres de la pièce**.
2. Sélectionnez la pièce dont vous souhaitez ajuster les paramètres.
3. Sélectionnez **Égalisation**.
4. Choisissez l'une des options suivantes :
  - Faites glisser les curseurs Basses ou Aigus avec votre doigt pour effectuer des ajustements.
  - Sélectionnez **Activé** ou **Désactivé** pour ajuster le paramètre **Loudness**.

## Utilisation du Sonos Controller pour Mac ou PC



1. Sélectionnez **Gérer** -> **Paramètres** (PC) ou **Sonos** -> **Préférences** (Mac).
2. Sélectionnez la commande **Paramètres de la pièce** si elle n'est pas déjà mise en surbrillance à gauche.
3. Sélectionnez la pièce dans laquelle se trouve votre PLAYBAR dans la liste **Paramètres de la pièce pour**, puis sélectionnez l'onglet **EQ**.
4. Choisissez l'une des options suivantes :
  - Cliquez sur les curseurs Basses ou Aigus et déplacez-les pour effectuer des ajustements.
  - Cliquez sur la case à cocher **Loudness** pour activer ou désactiver le paramètre Loudness.
5. Fermez la fenêtre **Paramètres** lorsque les modifications sont terminées.

## Recalibrage de l'audio



Si vous avez des haut-parleurs surround SUB et/ou Sonos associés à votre PLAYBAR, vous souhaitez peut-être effectuer des ajustements après la configuration initiale. Vous voudrez certainement recalibrer l'audio si vous déplacez des composants SONOS dans la pièce.

Si vous avez effectué des ajustements manuels dans les paramètres d'égalisation, ils seront réinitialisés pendant le processus de recalibrage.

## Utilisation d'un Sonos Controller portable

1. Dans le menu **Paramètres**, sélectionnez **Paramètres de la pièce**.
2. Sélectionnez la pièce associée aux composants surround. Elle apparaît en tant que *Pièce (+SUB)*, *Pièce (+LS+RS)* ou *Pièce (+SUB+LS+RS)* dans le menu **Paramètres de la pièce**.
3. Sélectionnez **Audio avancé** -> **Recalibrer Audio**.
4. Suivez les invites pour optimiser les performances audio.
  - Si un SUB est associé à votre PLAYBAR, vous devrez choisir entre 2 tests sonores :
    - Appuyez sur Lecture  pour comparer le volume des deux tests sonores, A et B, puis sélectionnez **Aucune différence**, **A est plus fort** ou **B est plus fort**. Si vous ne remarquez aucune différence notable, sélectionnez **Aucune différence**.
    - Appuyez sur Lecture  pour écouter un son test, puis sélectionnez le niveau que vous préférez.
  - Si des haut-parleurs surround sont associés à votre PLAYBAR, vous devrez répondre à des questions concernant la configuration de la pièce.

## Utilisation du Sonos Controller pour Mac ou PC

1. Sélectionnez **Gérer** -> **Paramètres** (PC) ou **Sonos** -> **Préférences** (Mac).
2. Sélectionnez **Paramètres de la pièce**.
3. Sélectionnez la pièce associée aux composants surround. Elle apparaît en tant que *Pièce (+SUB)*, *Pièce (+LS+RS)* ou *Pièce (+SUB+LS+RS)* dans le menu **Paramètres de la pièce**.
4. Sélectionnez l'onglet **De base**, puis **Recalibrer Audio**.
5. Suivez les invites pour optimiser les performances audio :
  - Si un SUB est associé à votre PLAYBAR, vous devrez choisir entre 2 tests sonores :
    - Appuyez sur Lecture  pour comparer le volume des deux tests sonores, A et B, puis sélectionnez **Aucune différence**, **A est plus fort** ou **B est plus fort**. Si vous ne remarquez aucune différence notable, sélectionnez **Aucune différence**.
    - Appuyez sur Lecture  pour écouter un son test, puis sélectionnez le niveau que vous préférez.
  - Si des haut-parleurs surround sont associés à votre PLAYBAR, vous devrez répondre à des questions concernant la configuration de la pièce.

## Paramètres dialogue TV

### Utilisation d'un Sonos Controller portable

1. Dans le menu **Paramètres**, sélectionnez **Paramètres de la pièce**.
2. Sélectionnez la pièce dans laquelle la PLAYBAR se trouve.
3. Sélectionnez **Audio avancé** -> **Paramètres dialogue TV**.
4. **Décalage audio (Lip Sync)**. Faites glisser le curseur avec votre doigt pour augmenter ou réduire le décalage audio si l'image et le son ne sont pas synchrones.

### Utilisation du Sonos Controller pour Mac ou PC

1. Sélectionnez **Gérer** -> **Paramètres** (PC) ou **Sonos** -> **Préférences** (Mac).
2. Sélectionnez la commande **Paramètres de la pièce** si elle n'est pas déjà mise en surbrillance à gauche.
3. Choisissez la pièce dans laquelle se trouve votre PLAYBAR dans la liste déroulante *Paramètres de la pièce pour*.
4. Sélectionnez l'onglet **Dialogue TV**.
5. Cliquez sur le curseur **Décalage audio (Lip Sync)** et déplacez-le pour augmenter ou réduire le décalage audio si l'image et le son ne sont pas synchrones.
6. Fermez la fenêtre **Paramètres** lorsque les modifications sont terminées.

## Options audio TV supplémentaires



### Réduction du bruit

Le paramètre **Réduction du bruit** rend les dialogues de la TV plus faciles à entendre. Touchez l'icône de l'écran **En lecture** de votre Sonos controller pour activer ou désactiver ce paramètre. (Si le paramètre n'est pas visible, assurez-vous que la pièce dans laquelle se trouve la PLAYBAR est sélectionnée.)

## Mode son nocturne

Le paramètre **Mode son nocturne** ajuste l'audio pour la nuit afin de vous permettre de réduire le volume tout en continuant à profiter d'une balance et d'une portée optimales. À faible volume, les sons doux sont optimisés et l'intensité des sons plus forts est réduite. Touchez l'icône **En lecture** de l'écran de votre Sonos controller pour activer ou désactiver ce paramètre. (Si le paramètre n'est pas visible, assurez-vous que la pièce dans laquelle se trouve la PLAYBAR est sélectionnée.)

## Lecture automatique TV

Lorsque la Lecture automatique TV est réglée sur *Activé*, l'audio de la TV est automatiquement diffusé via la PLAYBAR lorsque vous allumez votre télévision. Si une musique est en cours de lecture lorsque vous allumez la TV, la musique est automatiquement arrêtée et la PLAYBAR bascule sur l'audio TV. En outre, si la PLAYBAR se trouve dans un groupe de pièces lorsque vous allumez la TV, elle est automatiquement séparée du groupe. Ce paramètre est réglé sur *Activé* par défaut.

### Utilisation d'un Sonos Controller portable

1. Dans le menu **Paramètres**, sélectionnez **Paramètres de la pièce**.
2. Sélectionnez la pièce dans laquelle la PLAYBAR se trouve.
3. Sélectionnez **Installation et contrôle TV -> Lecture automatique TV**.
4. Sélectionnez **Activé** ou **Désactivé**.

### Utilisation du Sonos Controller pour Mac ou PC

1. Sélectionnez **Gérer -> Paramètres (PC)** ou **Sonos -> Préférences (Mac)**.
2. Sélectionnez la commande **Paramètres de la pièce** si elle n'est pas déjà mise en surbrillance à gauche.
3. Choisissez la pièce dans laquelle se trouve votre PLAYBAR dans la liste déroulante *Paramètres de la pièce pour*.
4. Sélectionnez l'onglet **Configuration TV**.
5. Sélectionnez la case à cocher **Lecture automatique TV** pour activer ce paramètre, décochez-la pour le désactiver.
6. Fermez la fenêtre **Paramètres** lorsque les modifications sont terminées.

## Dégrouper sur lecture automatique

Comme avec votre lecteur Sonos, vous pouvez grouper ou dégroupier la PLAYBAR avec d'autres pièces. Si le paramètre *Dégrouper sur lecture automatique* est activé, toute pièce Sonos groupée avec la PLAYBAR lorsque vous allumez la TV est automatiquement séparée du groupe. Ce paramètre est réglé sur *Oui* par défaut.

### Utilisation d'un Sonos Controller portable

1. Dans le menu **Paramètres**, sélectionnez **Paramètres de la pièce**.
2. Sélectionnez la pièce dans laquelle la PLAYBAR se trouve.
3. Sélectionnez **Installation et contrôle TV -> Dégrouper sur lecture automatique**.
4. Choisissez **Oui** ou **Non**.



## Utilisation du Sonos Controller pour Mac ou PC

1. Sélectionnez **Gérer** -> **Paramètres** (PC) ou **Sonos** -> **Préférences** (Mac).
2. Sélectionnez la commande **Paramètres de la pièce** si elle n'est pas déjà mise en surbrillance à gauche.
3. Choisissez la pièce dans laquelle se trouve votre PLAYBAR dans la liste déroulante *Paramètres de la pièce pour*.
4. Sélectionnez l'onglet **Configuration TV**.
5. Sélectionnez la case à cocher **Dégrouper sur lecture automatique** pour activer ce paramètre, décochez-la pour le désactiver.
6. Fermez la fenêtre **Paramètres** lorsque les modifications sont terminées.

## Signal lumineux IR

Une lumière s'allume sur la PLAYBAR lorsqu'un signal IR est émis. Si vous le souhaitez, vous pouvez modifier ce paramètre afin que cette lumière IR ne s'affiche jamais. Ce paramètre est réglé sur *Activé* par défaut.

### Utilisation d'un Sonos Controller portable

1. Dans le menu **Paramètres**, sélectionnez **Paramètres de la pièce**.
2. Sélectionnez la pièce dans laquelle la PLAYBAR se trouve.
3. Sélectionnez **Installation et contrôle TV** -> **Signal lumineux IR**.
4. Sélectionnez **Activé** ou **Désactivé**.

## Utilisation du Sonos Controller pour Mac ou PC

1. Sélectionnez **Gérer** -> **Paramètres** (PC) ou **Sonos** -> **Préférences** (Mac).
2. Sélectionnez la commande **Paramètres de la pièce** si elle n'est pas déjà mise en surbrillance à gauche.
3. Choisissez la pièce dans laquelle se trouve votre PLAYBAR dans la liste déroulante *Paramètres de la pièce pour*.
4. Sélectionnez l'onglet **Configuration TV**.
5. Sélectionnez la case à cocher **Signal lumineux IR** pour activer ce paramètre, décochez-la pour le désactiver.
6. Fermez la fenêtre **Paramètres** lorsque les modifications sont terminées.

## Relais IR

Si la PLAYBAR est placée devant votre TV sur une table, il est possible qu'elle bloque le capteur de votre TV. Le paramètre Relais IR permet à la PLAYBAR d'émettre de nouveau le signal à votre TV. Ce paramètre est réglé sur *Activé* par défaut.

### Utilisation d'un Sonos Controller portable

1. Dans le menu **Paramètres**, sélectionnez **Paramètres de la pièce**.
2. Sélectionnez la pièce dans laquelle la PLAYBAR se trouve.
3. Sélectionnez **Installation et contrôle TV** -> **Relais IR**.
4. Sélectionnez **Activé** ou **Désactivé**.

## Utilisation du Sonos Controller pour Mac ou PC

1. Sélectionnez **Gérer** -> **Paramètres** (PC) ou **Sonos** -> **Préférences** (Mac).
2. Sélectionnez la commande **Paramètres de la pièce** si elle n'est pas déjà mise en surbrillance à gauche.
3. Choisissez la pièce dans laquelle se trouve votre PLAYBAR dans la liste déroulante *Paramètres de la pièce pour*.
4. Sélectionnez l'onglet **Configuration TV**.
5. Sélectionnez la case à cocher **Relais IR** pour activer ce paramètre, décochez-la pour le désactiver.
6. Fermez la fenêtre **Paramètres** lorsque les modifications sont terminées.

## Voyant d'état blanc

Une lumière blanche s'allume sur le côté de la PLAYBAR pour indiquer que le module fonctionne normalement. Si vous le souhaitez, vous pouvez désactiver ce voyant d'état afin qu'il ne s'allume pas lorsque la PLAYBAR fonctionne normalement. Ce paramètre est réglé sur *Activé* par défaut.

Si le voyant d'état commence à clignoter en orange, consultez « Signification des voyants », page 29 pour plus d'informations.



## Utilisation d'un Sonos Controller portable

1. Dans le menu **Paramètres**, sélectionnez **Paramètres de la pièce**.
2. Sélectionnez la pièce dont vous souhaitez modifier les paramètres.
3. Sélectionnez **Voyant d'état blanc**.
4. Sélectionnez **Activé** ou **Désactivé**.

## Utilisation du Sonos Controller pour Mac ou PC

1. Sélectionnez **Gérer** -> **Paramètres** (PC) ou **Sonos** -> **Préférences** (Mac).
2. Sélectionnez la commande **Paramètres de la pièce** si elle n'est pas déjà mise en surbrillance à gauche.
3. Choisissez la pièce que vous souhaitez modifier dans le menu déroulant *Paramètres de la pièce pour*.
4. Dans l'onglet **De base**, sélectionnez la case à cocher **Voyant d'état blanc allumé** pour allumer la lumière, ou désélectionnez la case pour l'éteindre.

## Modification de noms de pièces

### Utilisation d'un Sonos Controller portable

1. Dans le menu **Paramètres**, sélectionnez **Paramètres de la pièce**.
2. Sélectionnez la pièce que vous souhaitez modifier.
3. Sélectionnez **Nom de la pièce**.
4. Sélectionnez un nouveau nom dans la liste, puis appuyez sur **OK** ou sélectionnez **Entrer nouveau** pour saisir un nom unique.

### Utilisation du Sonos Controller pour Mac ou PC

1. Sélectionnez **Gérer** -> **Paramètres** (PC) ou **Sonos** -> **Préférences** (Mac).
2. Sélectionnez la commande **Paramètres de la pièce** si elle n'est pas déjà mise en surbrillance à gauche.
3. Sélectionnez la pièce à modifier dans la liste déroulante *Paramètres de la pièce pour*.
4. Choisissez un nouveau nom dans la liste déroulante **Nom de la pièce**.

## SONOS SUB

### Ajout d'un SONOS SUB

Vous pouvez associer un SUB à la PLAYBAR pour optimiser votre expérience cinématographique.

### Utilisation d'un Sonos Controller portable

1. Dans le menu **Paramètres**, sélectionnez **Paramètres de la pièce**.
2. Sélectionnez la pièce dans laquelle la PLAYBAR se trouve.
3. Sélectionnez **Ajouter un SUB**.
4. Suivez les invites pour ajouter un SUB à votre système Sonos.

### Utilisation du Sonos Controller pour Mac ou PC

1. Sélectionnez **Gérer** -> **Paramètres** (PC) ou **Sonos** -> **Préférences** (Mac).
2. Sélectionnez la commande **Paramètres de la pièce** si elle n'est pas déjà mise en surbrillance à gauche.
3. Sous l'onglet **De base**, sélectionnez **Ajouter un SUB**.
4. Suivez les invites pour ajouter un SUB à votre système Sonos.

## Paramètres SUB

Suivez les étapes ci-dessous si vous souhaitez modifier les paramètres SUB.

### Utilisation d'un Sonos Controller portable

1. Dans le menu **Paramètres**, sélectionnez **Paramètres de la pièce**.

2. Sélectionnez la pièce associée à la PLAYBAR. Elle apparaît comme suit : *Pièce (+SUB)* dans le menu **Paramètres de la pièce**.
3. Sélectionnez **Audio avancé -> Paramètres SUB**.
4. Choisissez l'une des options suivantes :
  - **SUB** : choisissez **Activé** ou **Désactivé** pour activer ou désactiver le son du SUB.
  - **Réglage du niveau SUB** : Faites glisser le curseur avec votre doigt pour augmenter ou baisser le volume du SUB. (Vous pouvez utiliser ce paramètre pour faire correspondre le niveau du caisson de basse à celui de vos haut-parleurs principaux.)
  - **Ajustement du positionnement (phase)** : Sélectionnez **Activé** ou **Désactivé**.

## Utilisation du Sonos Controller pour Mac ou PC

1. Sélectionnez **Gérer -> Paramètres (PC)** ou **Sonos -> Préférences (Mac)**.
2. Sélectionnez la commande **Paramètres de la pièce** si elle n'est pas déjà mise en surbrillance à gauche.
3. Choisissez la pièce dans laquelle se trouvent votre PLAYBAR et votre SUB dans la liste déroulante *Paramètres de la pièce pour*. Elle est affichée en tant que *Pièce (+SUB)*.
4. Sélectionnez l'onglet **SUB**.
5. Choisissez l'une des options suivantes :
  - **SUB** : Sélectionnez l'option pour activer le son du SUB, désélectionnez-la pour le désactiver.
  - **Réglage du niveau SUB** : faites glisser le curseur avec votre doigt augmenter ou baisser le volume du SUB. (Vous pouvez utiliser ce paramètre pour faire correspondre le niveau du caisson de basse à celui de vos haut-parleurs principaux.)
  - **Ajustement du positionnement (phase)** : Sélectionnez l'option pour l'activer, désélectionnez l'option pour le désactiver.

## Suppression d'un SUB

### Utilisation d'un Sonos Controller portable

1. Dans le menu **Paramètres**, sélectionnez **Paramètres de la pièce**.
2. Sélectionnez la pièce à laquelle le SUB est associé. Elle est affichée en tant que *Pièce (+SUB)* dans le menu **Paramètres de la pièce**.
3. Sélectionnez **Supprimer le SUB**.
4. Choisissez l'un des paramètres suivants :
  - Si vous souhaitez associer le SUB à un autre lecteur Sonos, sélectionnez **Choisir une pièce pour le SUB**, puis sélectionnez une autre pièce.
  - Si vous ne pensez pas utiliser le SUB immédiatement, sélectionnez **Ne pas utiliser le SUB**. Il apparaîtra dans le menu **Pièces** en tant que *SUB (inutilisé)* jusqu'à ce que vous le sélectionniez et l'associiez à un autre lecteur Sonos.

## Utilisation du Sonos Controller pour Mac ou PC

1. Sélectionnez **Gérer** -> **Paramètres** (PC) ou **Sonos** -> **Préférences** (Mac).
2. Sélectionnez la commande **Paramètres de la pièce** si elle n'est pas déjà mise en surbrillance à gauche.
3. Choisissez la pièce dans laquelle se trouve votre PLAYBAR dans la liste déroulante *Paramètres de la pièce pour*.
4. Sous l'onglet **De base**, cliquez sur **Supprimer le SUB**.

## Haut-parleurs surround

### Ajout de haut-parleurs surround

Vous pouvez ajouter facilement deux haut-parleurs SONOS PLAY:3 utilisés comme canal surround dans votre expérience sonore surround Sonos. Suivez les instructions ci-dessous pour ajouter des haut-parleurs surround. Ne créez pas de groupe de pièces ou de paire stéréo, car ils ne pourront pas prendre en charge la fonctionnalité de canal surround gauche et droit.

#### Utilisation d'un Sonos Controller portable

1. Dans le menu **Paramètres**, sélectionnez **Paramètres de la pièce**.
2. Sélectionnez la pièce dans laquelle la PLAYBAR se trouve.
3. Sélectionnez **Ajouter des haut-parleurs surround**.
4. Suivez les invites pour ajouter un haut-parleur surround gauche, puis un haut-parleur surround droit.

#### Utilisation du Sonos Controller pour Mac ou PC

1. Sélectionnez **Gérer** -> **Paramètres** (PC) ou **Sonos** -> **Préférences** (Mac).
2. Sélectionnez la commande **Paramètres de la pièce** si elle n'est pas déjà mise en surbrillance à gauche.
3. Sous l'onglet **De base**, sélectionnez **Ajouter des haut-parleurs surround**.
4. Suivez les invites pour ajouter un haut-parleur surround gauche, puis un haut-parleur surround droit.

## Paramètres de surround

Le paramètre par défaut est déterminé par le processus de calibration. Si vous souhaitez effectuer une modification, suivez les étapes ci-dessous.

#### Utilisation d'un Sonos Controller portable

1. Dans le menu **Paramètres**, sélectionnez **Paramètres de la pièce**.
2. Sélectionnez la pièce associée à la PLAYBAR. Elle apparaît comme suit : *Pièce (+LS+RS)* dans le menu **Paramètres de la pièce**.
3. Sélectionnez **Audio avancé** -> **Paramètres de surround**.
4. Choisissez l'une des options suivantes :
  - **SURROUNDS** : choisissez **Activé** ou **Désactivé** pour allumer et éteindre le son des haut-parleurs surround.
  - Faites glisser le curseur avec votre doigt pour augmenter ou réduire le volume des haut-parleurs surround.

## Utilisation du Sonos Controller pour Mac ou PC

1. Sélectionnez **Gérer** -> **Paramètres** (PC) ou **Sonos** -> **Préférences** (Mac).
2. Sélectionnez la commande **Paramètres de la pièce** si elle n'est pas déjà mise en surbrillance à gauche.
3. Choisissez la pièce dans laquelle se trouvent votre PLAYBAR et vos haut-parleurs surround dans la liste déroulante *Paramètres de la pièce pour*.
4. Sélectionnez l'onglet **Surrounds**.
5. Choisissez l'une des options suivantes :
  - **SURROUND** : cochez pour allumer le son des haut-parleurs surround ; décochez pour l'éteindre.
  - Faites glisser le curseur et déplacez-le pour augmenter ou réduire le volume des haut-parleurs surround.
6. Fermez la fenêtre **Paramètres** lorsque les modifications sont terminées.

## Suppression de haut-parleurs surround

### Utilisation d'un Sonos Controller portable

1. Dans le menu **Paramètres**, sélectionnez **Paramètres de la pièce**.
2. Sélectionnez la pièce à laquelle les haut-parleurs surround sont associés. La pièce est affichée en tant que *Pièce* (+LS+RS) dans le menu **Paramètres de la pièce**.
3. Sélectionnez **Supprimer les haut-parleurs surround**.
4. Sélectionnez **Suivant** pour séparer les haut-parleurs surround de votre système surround. S'il s'agissait de PLAY:3 nouvellement achetés, ils apparaîtront comme **Non utilisé** dans le menu **Pièces**. Si ces PLAY:3s existaient déjà dans votre maison, ils sont réinitialisés à leur état précédent.

Vous pouvez les déplacer maintenant dans une autre pièce pour les utiliser individuellement. Si vous voulez les ajouter de nouveau comme haut-parleurs surround, voir « Ajout de haut-parleurs surround », page 19 pour obtenir de l'aide.

### Utilisation du Sonos Controller pour Mac ou PC

1. Sélectionnez **Gérer** -> **Paramètres** (PC) ou **Sonos** -> **Préférences** (Mac).
2. Sélectionnez la commande **Paramètres de la pièce** si elle n'est pas déjà mise en surbrillance à gauche.
3. Choisissez la pièce dans laquelle se trouve votre PLAYBAR dans la liste déroulante *Paramètres de la pièce pour*. Le nom de pièce est affiché en tant que *Pièce* (+LS+RS).
4. Sous l'onglet **De base**, cliquez sur **Supprimer les haut-parleurs surround**. S'il s'agissait de PLAY:3 nouvellement achetés, ils apparaîtront comme **Non utilisé** dans le volet **Pièces**. Si ces PLAY:3s existaient déjà dans votre maison, ils sont réinitialisés à leur état précédent.

## Écouter de la musique

La PLAYBAR est un lecteur Sonos tout-en-un vous permettant de diffuser toute la musique qui existe au monde. Choisissez simplement la pièce dans laquelle la PLAYBAR est placée et sélectionnez une source de musique depuis le menu **Musique**.



**Radio.** Faites votre sélection parmi plus de 100 000 stations et émissions de radio et podcasts gratuitement.

Pour sélectionner une station de radio Internet, sélectionnez **Radio** et choisissez une station.



**Plus de musique.** Sélectionnez un service musical.

Sonos est compatible avec plusieurs services de musique en ligne. Pour en obtenir la liste actuelle, visitez notre site Web à l'adresse [www.sonos.com/music](http://www.sonos.com/music). (Certains services musicaux peuvent ne pas être disponibles dans votre pays. Pour plus d'informations, consultez le site Web du service musical qui vous intéresse.)

- Pour ajouter un service de musique en ligne à l'aide d'un contrôleur portable, appuyez sur **Plus de musique** dans le menu **Musique** et sélectionnez votre service musical.

- Pour ajouter un service musical à l'aide d'un Mac ou d'un PC, sélectionnez **Paramètres des services** -> **Ajouter** dans le menu **Gérer** et sélectionnez votre service musical.

Une fois que votre nom d'utilisateur et votre mot de passe sont vérifiés par le service musical, il apparaît dans votre menu **Musique** afin de vous permettre un accès instantané.

Si une version d'évaluation gratuite d'un service musical est disponible, suivez simplement les invites pour l'activer. Une fois la période d'évaluation écoulée, vous devrez vous abonner au service musical si vous souhaitez continuer à écouter la musique qu'il propose.



**Bibliothèque musicale.** Écoutez de la musique depuis votre ordinateur ou tout périphérique NAS (Network Attached Storage).

Si vous avez stocké des fichiers de musique sur votre ordinateur, Sonos recommande d'utiliser le Sonos Controller pour Mac ou PC afin d'ajouter votre musique en sélectionnant **Paramètres de la bibliothèque musicale** dans le menu **Gérer**.

Pour plus d'informations, vous pouvez consulter le guide du produit de votre contrôleur à l'adresse [www.sonos.com/support](http://www.sonos.com/support).

Pour une liste complète de choix musicaux, rendez-vous sur le site Internet [www.sonos.com/music](http://www.sonos.com/music).

**Remarque** :si l'option Lecture automatique TV est définie sur *Activé*, la PLAYBAR arrête automatiquement de diffuser la musique pour commuter sur l'audio TV lorsque vous allumez la TV. Pour plus d'informations, consultez « Lecture automatique TV », page 14.

## Montage au mur

La PLAYBAR peut être montée au-dessus ou au-dessous de votre télévision montée au mur à l'aide du kit de montage mural de la PLAYBAR. Pour préserver la qualité audio, assurez-vous que le panneau de connexion est éloigné de la TV. Le logo SONOS doit se trouver au plus loin de votre TV.

**Remarque** : il est recommandé de connecter les câbles d'alimentation et audio à la PLAYBAR avant d'effectuer le montage au mur.

### Ce dont vous avez besoin

- Kit de montage mural de la PLAYBAR (vendu séparément)
  - Ruban-cache
  - Une alène ou un autre outil pointu
  - Un tournevis à tête Phillips
  - Une perceuse électrique avec une extrémité à tête Phillips
1. Placez le gabarit de montage mural de la PLAYBAR (inclus dans le kit de montage mural) dans la position souhaitée sur le mur. La PLAYBAR peut être montée sur le mur, au-dessus ou en dessous de votre télévision.

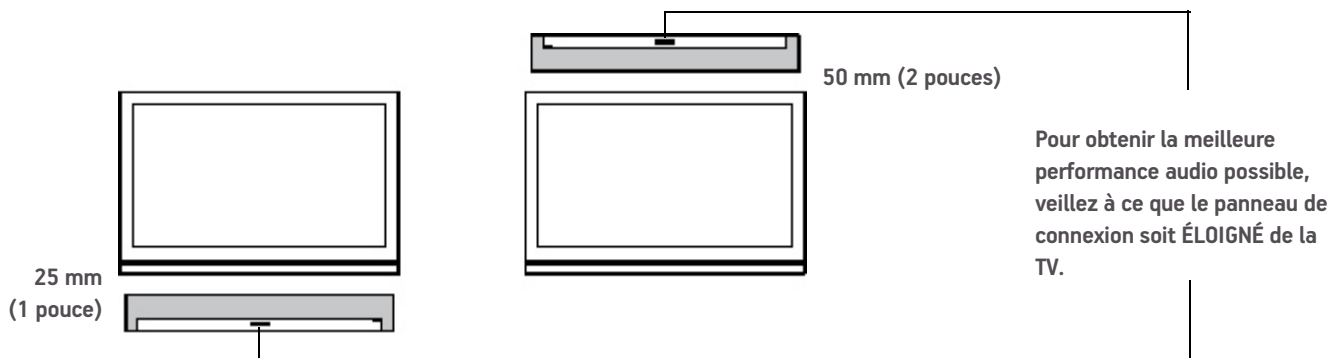

**IMPORTANT** : pour une performance audio optimale, Sonos recommande de suivre les conseils suivants :

En cas de montage **en dessous** d'une télévision, laissez un espace d'un 25 mm (1 pouce) entre la PLAYBAR et la TV.

En cas de montage **au-dessus** d'une télévision, laissez un espace de 50 mm (2 pouces) entre la PLAYBAR et la TV.

2. Utilisez un niveau (inclus dans le kit de montage mural) pour que le gabarit soit placé correctement à l'horizontale, puis fixez-le solidement au mur.
3. Utilisez une alène ou un autre outil pointu pour percer 4 petits trous aux 4 emplacements marqués sur le gabarit. (Si vous souhaitez renforcer la fixation, 2 vis de rechange et des chevilles sont incluses dans le kit de montage mural.) Leur emplacement peut varier, mais les trous doivent être proches des coins et être éloignés du centre.



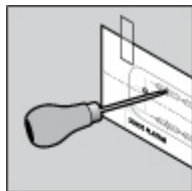

4. Retirez le gabarit du mur.
5. Percez des trous de guidage.  
Les chevilles et les vis étant conçues pour être autotaraudeuses, cette étape est optionnelle. Cependant, un perçage préalable vous permettra d'effectuer une installation plus précise. Référez-vous au tableau ci-dessous pour plus d'informations.

Type de mur	Pré-trou	Utilisation de chevilles	Utilisation de vis
Montant en bois	avec foret 3 mm (1/8")	Non	Oui
Cloison sèche	avec foret 4,5 mm (3/16")	Oui	Oui
Panneau de revêtement dur ou double	avec foret 4,5 mm (3/16")	Oui	Oui
Plâtre	avec foret 6,5 mm (1/4")	Oui	Oui
Béton ou briques	avec foret 3 mm (1/8")	Oui	Oui

6. Insérez et fixez les chevilles murales (fournies avec le kit de montage mural).
  - Si vous percez dans un montant en bois, n'utilisez pas de chevilles murales.
  - Si vous percez dans une plaque de plâtre, vissez les chevilles murales dans la cloison sèche à l'aide d'un tournevis à tête Phillips jusqu'à ce que la tête se trouve à la surface du mur ou juste en dessous, tout en veillant à ne pas trop serrer.

**Remarque :** les chevilles peuvent être installées à l'aide d'une visseuse ou d'une perceuse normal à tête de tournevis Phillips. Si vous percez dans une plaque de plâtre, il est possible que la surface de la cloison sèche se torde ou se creuse légèrement lors de l'installation des chevilles. Il ne s'agit pas d'un fait inhabituel.

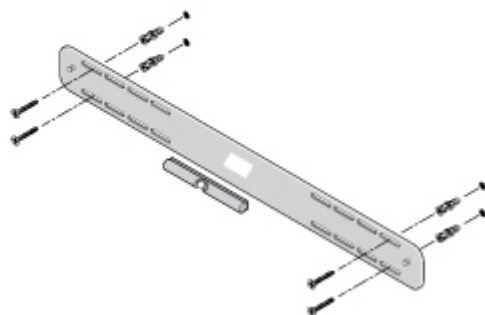
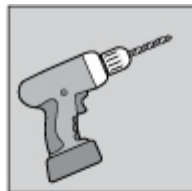
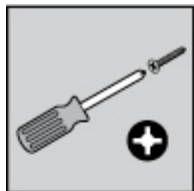

7. Fixez le support de la PLAYBAR au mur à l'aide des vis fournies dans le kit de montage mural. Utilisez une dernière fois le niveau pour vérifier la précision de la position, puis fixez fermement les vis.

**Remarque :** si vous utilisez les chevilles murales, continuez à percer pendant quelques secondes jusqu'à ce que la vis soit visiblement fixée. Il se peut que la cheville se tourne un peu au moment où elle pénètre dans le mur.

8. Montez le PLAYBAR fermement sur les deux (2) chevilles.

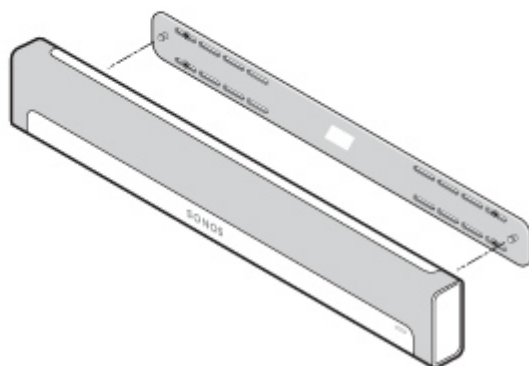
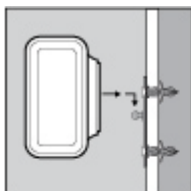

## Résolution des problèmes de base

**Avertissement :** le produit ne doit, en aucun cas, être réparé par une autre entité qu'un centre de réparation Sonos agréé, sous peine d'annulation de la garantie. Pour plus d'informations, contactez le support client de Sonos. N'ouvrez pas le produit car vous risquez de vous électrocuter.

la grille de protection ne peut pas être retirée. Toute altération de la grille de protection pourrait endommager votre PLAYBAR.

Si un problème survient, vous pouvez essayer les suggestions de dépannage répertoriées ci-dessous. Si aucune d'elles ne permet de résoudre le problème ou si vous n'êtes pas certain de la procédure à suivre, contactez le support client de Sonos et nous vous aiderons avec plaisir.

- **Support client**
  - **Site Web :** Visitez notre site Web à l'adresse [www.sonos.com/support](http://www.sonos.com/support). Vous pouvez y consulter nos Forums et nos pages Foire aux Questions (FAQ) ou demander de l'assistance.
  - **Adresse e-mail :** [support@sonos.com](mailto:support@sonos.com)
  - Pour plus d'informations, vous pouvez également visiter le PLAYBAR Reference Center du support client à l'adresse <http://moreinfo.sonos.com/PLAYBAR>.

### PLAYBAR non détecté durant l'installation

- Avez-vous autorisé Sonos à vérifier les mises à jour ? *La SONOS PLAYBAR requiert la version 4.0 ou ultérieure du logiciel.*
- Le cordon d'alimentation est-il bien enclenché ? *Enfoncez bien le cordon d'alimentation dans l'adaptateur de la PLAYBAR.*
- S'il ne s'agit pas de cela, un problème de réseau doit empêcher la PLAYBAR de se connecter à votre système Sonos. *Essayez de rapprocher les composants Sonos les uns des autres.*

### Elimination de messages gênants sur votre TV en cas d'utilisation de la télécommande d'un récepteur de câble, de satellite, ou d'un décodeur

Une fois les haut-parleurs de votre TV désactivés, il est possible qu'un message gênant ou confus s'affiche lorsque vous ajustez le volume de la PLAYBAR. Il peut s'agir d'un message vous rappelant que les haut-parleurs de votre TV sont désactivés ou d'un indicateur de volume non associé au son de votre PLAYBAR. Si vous avez une télécommande programmable, vous pouvez essayer d'exécuter les étapes ci-dessous. Elles permettent de configurer votre télécommande afin d'envoyer des commandes d'ajustement du volume reconnues uniquement par la PLAYBAR, de sorte que le message ne s'affiche plus lorsque vous augmentez ou diminuez le volume.

Les détails spécifiques pouvant varier, vous devrez vous référer aux instructions imprimées fournies avec votre télécommande, ou naviguer dans le menu d'aide de votre récepteur de câble/de satellite/décodeur qui s'affiche à l'écran. Si vous ne pouvez pas localiser les instructions de votre télécommande, recherchez dans les « Liens de référence », page 31. Si votre périphérique ou votre opérateur de service n'y figure pas, contactez votre opérateur de câble pour obtenir une aide supplémentaire.

## Identifier une touche de périphérique non utilisée

Votre télécommande peut certainement commander divers périphériques. Les touches de périphériques sont généralement situées au-dessus de la télécommande et marquées sous la forme TV/Cable/CBL/STB/DVD/AUX. Identifiez une touche de périphérique qui n'est pas actuellement utilisée (par exemple, la touche AUX).

Si votre télécommande ne permet pas de programmer des périphériques supplémentaires, nous vous recommandons d'acheter une télécommande universelle afin de vous faciliter le contrôle de tous vos périphériques. Sonos recommande une télécommande universelle Logitech® Harmony®. Pour plus d'informations, consultez page 27.

## Programmer une touche de périphérique non utilisée

Programmer une touche de périphérique non utilisée permettra d'ajouter des commandes de réglage du son à votre télécommande.

Pour exécuter cette étape, vous devrez vous référer aux instructions imprimées fournies avec votre télécommande, ou naviguer dans le menu d'aide de votre récepteur de câble/de satellite/décodeur qui s'affiche à l'écran car les détails spécifiques peuvent varier selon le constructeur. Si vous ne pouvez pas localiser les instructions, essayez de rechercher les « Liens de référence », page 31 ou contactez votre opérateur de câble pour obtenir une aide supplémentaire.

- Dans la liste de codes pouvant être programmés, sélectionnez un code Sonos figurant éventuellement dans la liste.
- Si Sonos n'apparaît pas dans la liste, sélectionnez un code pour tout constructeur **autre que celui de votre TV ou d'autres périphériques** connectés à votre TV. Par exemple, si vous avez une TV Vizio et un lecteur Blu-ray Samsung Blu-ray, choisissez un code Panasonic dans la liste.
- *N'EFFECTUEZ PAS de recherche automatique de code.*

## Verrouiller votre télécommande sur les nouvelles commandes de réglage de volume

Le verrouillage du réglage du volume sur votre nouveau périphérique garantira que votre télécommande puisse toujours envoyer les nouvelles commandes de réglage du volume.

Cette fonctionnalité est généralement appelée *verrouillage du réglage du volume* ou *forçage du volume* dans les instructions fournies avec votre télécommande.

## Configurer votre PLAYBAR pour qu'elle fonctionne avec ces nouvelles commandes de réglage du volume

Consultez « Configuration de la télécommande », page 10 pour obtenir de l'aide sur cette étape.

## Vérifier si le problème est résolu

Si le problème persiste, tentez d'exécuter de nouveau les étapes ci-dessus en choisissant une nouvelle marque de fabricant lors de la programmation de la touche de périphérique non utilisée.

## Elimination de messages gênants sur votre TV en cas d'utilisation d'une télécommande universelle

Une fois les haut-parleurs de votre TV désactivés, il est possible qu'un message gênant ou confus s'affiche lorsque vous ajustez le volume de la PLAYBAR. Il peut s'agir d'un message vous rappelant que les haut-parleurs de votre TV sont désactivés ou d'un indicateur de volume non associé au son de votre PLAYBAR. Essayez d'exécuter les étapes ci-dessous pour configurer votre télécommande de sorte que ce message ne s'affiche plus lorsque vous augmentez ou réduisez le volume de la PLAYBAR.

Si vous ne possédez pas de télécommande universelle, Sonos vous recommande d'acheter une télécommande Logitech® Harmony®.

### Si vous utilisez une télécommande universelle Logitech

Si votre télécommande est neuve, vous devrez d'abord créer un compte d'utilisateur Logitech et installer le logiciel Harmony Remote. Suivez ensuite les étapes ci-dessous pour ajouter la PLAYBAR en tant que nouveau périphérique.

1. Utilisez le câble USB fourni par Logitech pour connecter votre télécommande Harmony à votre ordinateur.

**Remarque** :si votre télécommande est neuve, vous devrez créer un compte d'utilisateur Logitech et installer le logiciel Harmony Remote avant de continuer.

2. Lancez le logiciel Logitech Harmony Remote ou allez sur le site Internet [www.logitech.com/myharmony](http://www.logitech.com/myharmony) et connectez-vous à votre compte. (Les pages auxquelles vous accéderez dépendront du modèle de télécommande Logitech que vous avez acheté.)
3. Sélectionnez le paramètre **Ajouter un périphérique**.
4. Choisissez l'une des options suivantes :
  - Si vous utilisez le logiciel Logitech Harmony Remote :
    - Sélectionnez **SONOS** en tant que fabricant, puis entrez **PLAYBAR** comme nom/numéro de modèle. Si la SONOS PLAYBAR ne figure pas dans la base de données, vous devrez l'ajouter.
    - Confirmez que vous avez entrez les informations correctement et enregistrez vos modifications.
  - Si vous utilisez le site Web My Harmony :
    - Entrez **SONOS** en tant que fabricant, puis entrez **PLAYBAR** comme nom de modèle. Si la SONOS PLAYBAR ne figure pas dans la base de données, vous devrez confirmer votre saisie et faire un autre choix.
    - Confirmez que vous avez entrez les informations correctement et enregistrez vos modifications.

### Si vous utilisez une autre télécommande universelle

Suivez les instructions figurant à la page page 25, « Elimination de messages gênants sur votre TV en cas d'utilisation de la télécommande d'un récepteur de câble, de satellite, ou d'un décodeur ».

## Désactivation des haut-parleurs de votre télévision

Pendant le processus, vous serez invité à désactiver les haut-parleurs de votre télévision afin que le son ne soit diffusé que via la PLAYBAR. Sonos ne peut pas fournir d'instruction pour chaque modèle de télévision, mais veuillez exécuter les étapes ci-dessous.

Si vous ne pouvez pas trouver le paramètre correct pour désactiver les haut-parleurs de votre télévision, veuillez consulter le guide de l'utilisateur fourni avec votre télévision.

1. Sélectionnez le bouton **Menu** ou **Configuration** sur la télécommande de votre télévision (pas la télécommande du câble).

Un menu s'affiche sur l'écran.

2. Sélectionnez l'option permettant de contrôler les fonctions **audio** de votre télévision.

**Remarque** :cette commande de menu est souvent appelée **Audio, Son, Outils** ou **Options**, ou une icône de note de musique peut s'afficher.

3. Sélectionnez le paramètre approprié pour *désactiver* les haut-parleurs de votre télévision. Selon la marque et le modèle de votre TV, les choix possibles peuvent être les suivants :

- *Activé / Désactivé*
- *Haut-parleurs externes / Haut-parleurs de la télévision*
- *Système audio / Haut-parleurs de la télévision*

Les choix en **gras** permettent de désactiver les haut-parleurs de la TV.

- Si aucune de ces options ne s'applique à votre télévision, recherchez un paramètre commutant la sortie de votre TV entre les modes variable et fixe, et essayez de basculer ce paramètre.

### Impossible de désactiver les haut-parleurs

Essayez de prendre toutes les mesures possibles pour désactiver les haut-parleurs internes de votre TV. Cependant, certaines marques, notamment Toshiba et Dynex, ne proposent pas ce paramètre. Si vous êtes dans l'impossibilité de désactiver les haut-parleurs de la TV, suivez les instructions ci-dessous.

1. À l'aide des boutons de réglage du volume sur votre télévision, réduisez le volume de la TV au maximum. N'utilisez pas le bouton **Muet**.
2. À partir de là, utilisez uniquement les boutons de réglage du volume de votre Sonos pour ajuster le volume de la PLAYBAR.

## Signification des voyants

Indicateur d'état de la PLAYBAR	État	Informations supplémentaires
Blanc fixe	Sous tension et associé à un système Sonos	
Vert fixe	Muet	
Blanc clignotant	Mise sous tension en cours (amorçage en cours)	
Vert clignotant	L'audio de la PLAYBAR est désactivé	
Blanc et vert clignotants	PLAYBAR non associée à un système Sonos	
Orange clignotant	Mode avertissement	<p>La PLAYBAR commence à rencontrer une condition de défaillance et son volume va passer à 75 %.</p> <ul style="list-style-type: none"> <li>• Vérifiez que les aérations fournissent un refroidissement adéquat</li> <li>• Vérifiez un éventuel court-circuit des haut-parleurs</li> <li>• Vérifiez la température de la pièce, qui doit être inférieure à 40 °C</li> <li>• Si la PLAYBAR est au soleil, procurez-lui de l'ombre</li> </ul> <p>Désactivez le son du composant Sonos, puis réactivez-le Débranchez la PLAYBAR quelques minutes pour qu'elle refroidisse</p>
Orange, puis blanc clignotants	Mode erreur	<p>Si la condition d'erreur (ci-dessus) n'est pas résolue, le son du composant Sonos se désactive automatiquement pour éviter tout dommage.</p>

## Informations importantes relatives à la sécurité

Veillez lire ces instructions et respecter tous les avertissements. Conservez-les dans un lieu facile d'accès et veillez à ce que tous les membres du foyer les connaissent.

### Emplacement

- Ne placez pas l'unité à proximité d'une source de chaleur excessive (par ex., radiateur, bouche de chauffage, cuisinière), au soleil direct ou dans un environnement poussiéreux (par ex. un atelier de menuiserie).
- Ne placez pas l'unité dans un endroit qui l'exposerait à des matières liquides et/ou à des émanations inflammables.
- Ne placez pas l'unité dans un espace confiné (par ex. des toilettes, sous un lit ou un canapé) où la ventilation est limitée. Les deux extrémités de la PLAYBAR doivent se trouver à au moins 1 pi (30 cm) d'un mur ou en soient pas obstruées.
- Protégez le câble d'alimentation afin de ne pas marcher dessus, ni le pincer, en particulier au niveau des fiches, des prises de courant et de l'endroit d'où il sort de l'appareil. Le cordon d'alimentation secteur doit être facilement accessible pour débrancher l'appareil.
- Le produit ne doit pas être utilisé près d'un point d'eau. Évitez également de le placer près d'une baignoire, d'un évier de cuisine, d'un lavabo, d'une piscine, dans un sous-sol humide, etc.
- Si vous voulez effectuer un montage mural de l'unité, utilisez le kit de montage mural de la PLAYBAR (à acheter séparément) et suivez les instructions avec précaution. Une installation inappropriée ou inadéquate pourrait provoquer une défaillance de votre périphérique entraînant des blessures corporelles.

### Ventilation appropriée

- Laissez un espace de 25 cm autour de l'unité (sur les côtés et au-dessus) pour assurer une ventilation suffisante.
- Les aérations de l'unité ne doivent pas être obstruées par des éléments tels que nappes, rideaux ou papiers.
- Ne laissez pas d'objets étrangers à l'intérieur de l'unité. Si un objet étranger doit pénétrer dans l'unité, débranchez-la et contactez Sonos pour obtenir de l'aide.

### Utilisation

- Ne faites pas fonctionner et ne manipulez pas le produit si vous avez les mains humides.
- Ne posez aucun objet sur le produit (par ex. vase, tasse à café, plante en pot, livres, magazines, etc.).
- Utilisez uniquement les fixations/accessoires recommandés par Sonos.
- Débranchez l'appareil en cas d'orage ou lorsqu'il n'est pas utilisé pendant une longue période.
- Ne démontez ou ne modifiez le produit sous aucun prétexte.
- Si la PLAYBAR est installée en montage mural, ne vous suspendez pas à la PLAYBAR ou au support mural.
- Si la PLAYBAR est installée en montage mural, effectuez régulièrement des contrôles de sécurité pour vous assurer que les vis sont toujours fermement fixées.



## Nettoyage et entretien

- Dépoussiérez la grille de la PLAYBAR, ôtez les poils d'animaux et autres fines particules.
- Pour nettoyer la grille, utilisez un aspirateur avec un tuyau ou une brosse accessoire non pivotante. Ne nettoyez pas avec une brosse accessoire pivotante.
- Une **brosse** anti-peluche peut être utilisée pour réduire les lignes visibles sur la grille. Ne nettoyez pas la grille avec un **rouleau** anti-peluche.
- Ne nettoyez les autres parties de la PLAYBAR qu'avec un tissu doux sec. Les nettoyeurs et les solvants à usage domestique peuvent endommager le revêtement de vos composants Sonos.
- N'utilisez pas de solvants chimiques (par ex., alcool, benzène, diluant) ou autres liquides nettoyeurs inflammables pour nettoyer le produit.
- Confiez la réparation et l'entretien à un personnel qualifié de Sonos. Une réparation est nécessaire si l'unité ou le cordon d'alimentation est endommagé de quelque manière que ce soit, si du liquide ou toute autre matière est tombé dans les aérations ou si l'unité a été exposée à la pluie ou à l'humidité.

**Avvertissement** : afin de limiter les risques d'incendie ou d'électrocution, n'exposez pas cet appareil à la pluie, ni à l'humidité.

## Liens de référence

Si vous avez besoin d'assistance pour votre télévision ou l'un des périphériques connectés à votre TV, différents guides utilisateur sont disponibles en ligne à l'adresse <http://tv.manualsonline.com/>.

Si vous ne trouvez pas les informations que vous recherchez, consultez les liens des opérateurs de câble ci-dessous pour obtenir une aide supplémentaire.

### AT&T

[www.att.com/esupport/](http://www.att.com/esupport/)

### BRIGHT HOUSE NETWORKS

<http://support.brighthouse.com>

### BT VISION

<http://www.bt.com/help/home>

### CABLEVISION (OPTIMUM)

[www.optimum.net/Support/Guides](http://www.optimum.net/Support/Guides)

### CABLENET

<http://cablenet.com.cy/faqs/>

### CHARTER

[www.myaccount.charter.com/customers/support.aspx](http://www.myaccount.charter.com/customers/support.aspx)

### COMCAST

<http://customer.comcast.com/help-and-support/cable-tv>

### COX

[www.cox.com/support/digitalcable/hdtv/](http://www.cox.com/support/digitalcable/hdtv/)

CYFROWY POLSAT

[www.cyfrowypolsat.pl/](http://www.cyfrowypolsat.pl/)

DIRECT TV

<http://support.directv.com/>

DISH NETWORK

[www.mydish.com/support/manuals](http://www.mydish.com/support/manuals)

KABEL DEUTSCHLAND

[www.kabeldeutschland.de/info-service/](http://www.kabeldeutschland.de/info-service/)

RCN

[www.rcn.com/help](http://www.rcn.com/help)

SKY DIGITAL

[www.sky.com/helpcentre/](http://www.sky.com/helpcentre/)

TIME WARNER CABLE

[www.timewarnercable.com/support/](http://www.timewarnercable.com/support/)

VERIZON

[www22.verizon.com/Support/Residential/tv.htm](http://www22.verizon.com/Support/Residential/tv.htm)

VIRGIN MEDIA

<http://help.virginmedia.com/system>